

CAD İLE ÇİZİLMİŞTİR. ELDE DEĞİŞTİRMEYİNİZ / CAD OUTPUT, DO NOT HANDWORK / RESİM ÜZERİNDEN ÖLÇÜ ALMAYINIZ / DO NOT SCALE

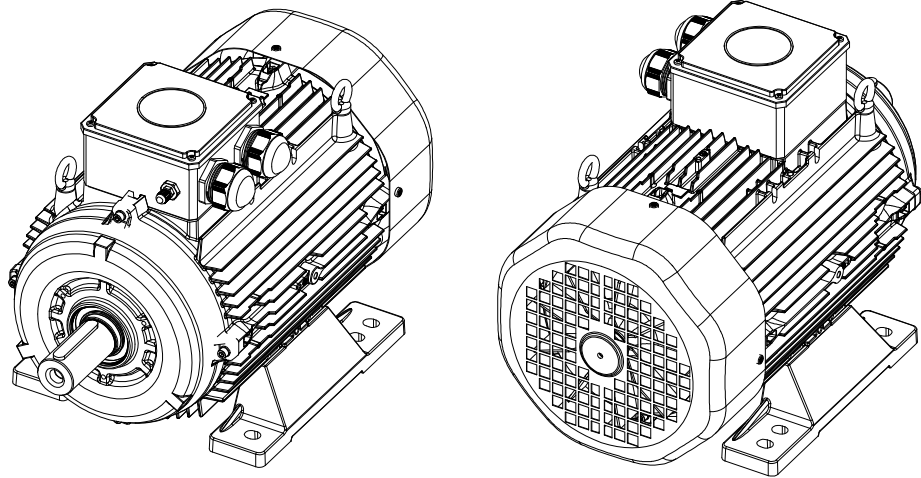
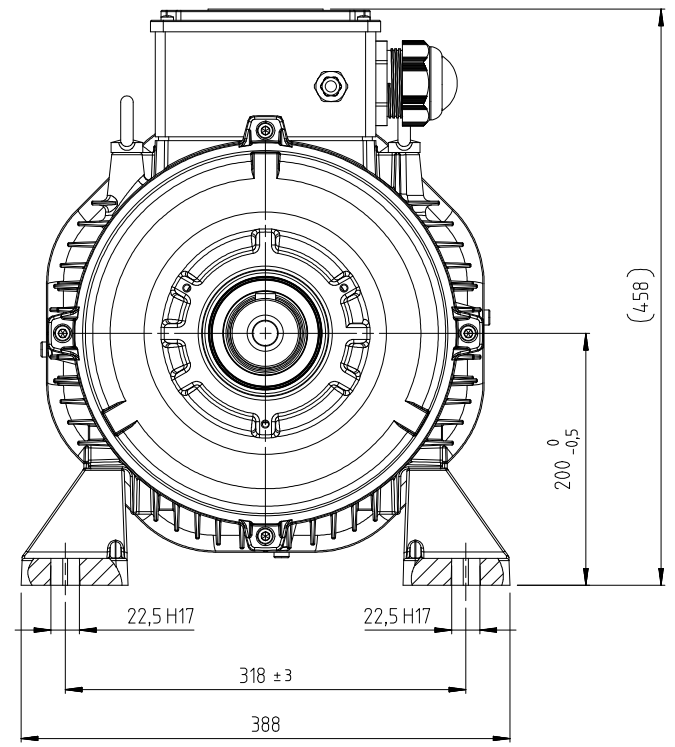
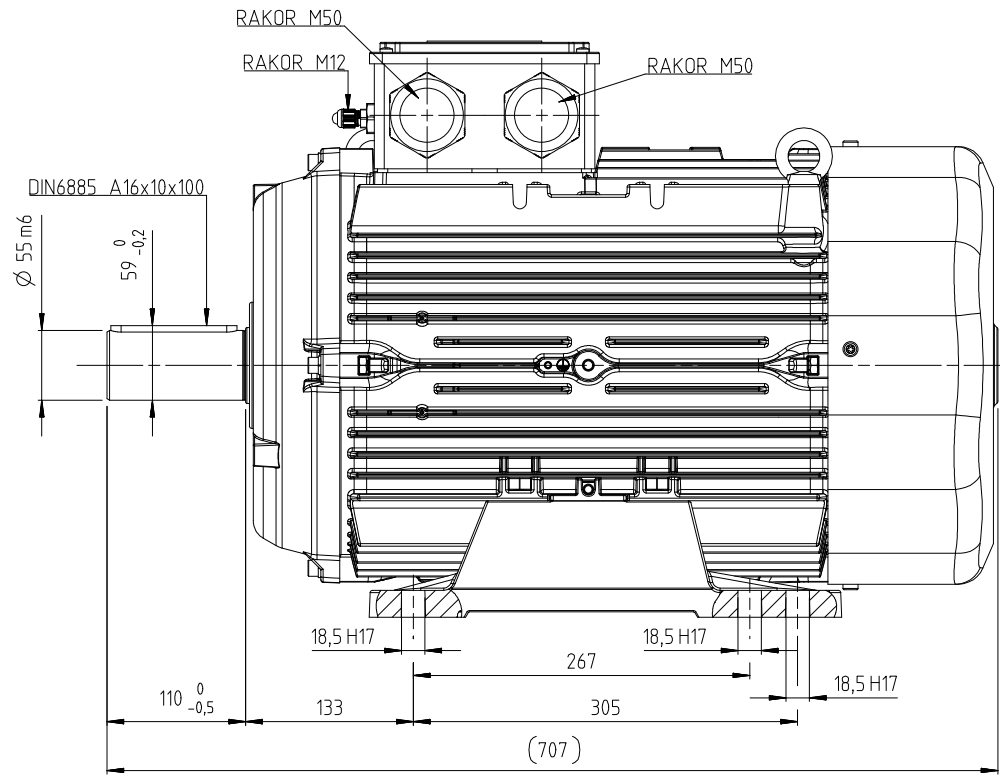

PARÇAKOMPONENT VE BUNLARI OLUŞTURAN HAMMADDE, BOYA, KAPLAMA VS. RAW MATERIAL, INCLUDING ALL THE ADDITIVES, PAINT, COATINGS ETC. OF THE PART/COMPONENT						
KL-0093 ARÇELİK KİMYASAL UYGUNLUK ŞARTNAME'SİNE UYGUN OLMALIDIR. SHALL CONFORM TO ARÇELİK PROCEDURE, KL-0093 CHEMICAL COMPLIANCE SPECIFICATIONS.						
İSARIM, MALZEME VE ÜRETİM PROSESİNDEKİ DEĞİŞİKLİKLERDEN ÖNCE ONAY GEREKİRLİDİR. APPROVAL IS REQUIRED BEFORE DESIGN OR MATERIAL OR PROCESS CHANGES.						
REV. NO	DEĞİŞİKLİK	DEĞ. RÖB.	YAYIN NO	REV. TARİHİ	İMZA	
MALZEME						
TARİH	01.03.2016	İMZA				
HAZIRLAYAN	C.ŞİMŞEK					
KONTROL	M.ÖZBAGRIACIK					
KONTROL	H.GEDİK					
ONAY	CERTURK					
WAT MOTOR SANAYİ VE TİCARET A.Ş.				REFERANS RESİM NO		
ÖLÇEK 1:2				SAYFA / TAMAMI 1/1 A2		
QH200 B3 DIS GORUNUS				RESİM NO		
GENEL TOLERANSLAR(VERİLENLER DİŞİNDA) ISO 2768-m				6431346xx		
UZUNLUK	>= 6mm	+0,1	30-120mm	+0,3	400-1000mm	+0,8
ÇAP	6-30mm	+0,2	120-400mm	+0,5	1000-2000mm	+1,2
	>= 10mm	+1*	50-120mm	+20*	>= 400mm	+5*
	10-50mm	+30*	120-400mm	+10*		

○ Oblong işaret, istatistiksel proses kontrolü yapılacak ölçüleri tarifler
Oblong sign is used for defining statistical process control dimensions

Ⓚ K sembolü kalite kontrol ölçüleridir.
K symbol is used for Quality Control dimensions.