

RESİM ÜZERİNDEN ÖLÇÜ ALMAYINIZ / DO NOT SCALE
CAD İLE ÇİZİLMİŞTİR ELDE DEĞİŞTİRMEYİNİZ / CAD OUTPUT, DO NOT HANDWORK

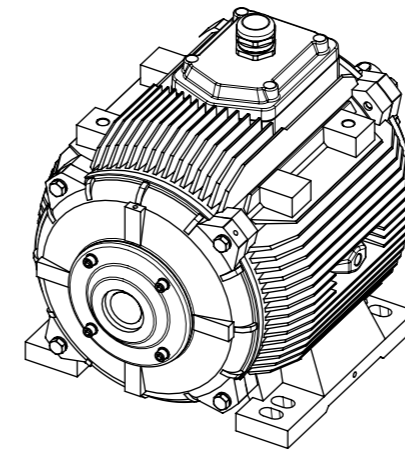

ÖLÇEK 2:25

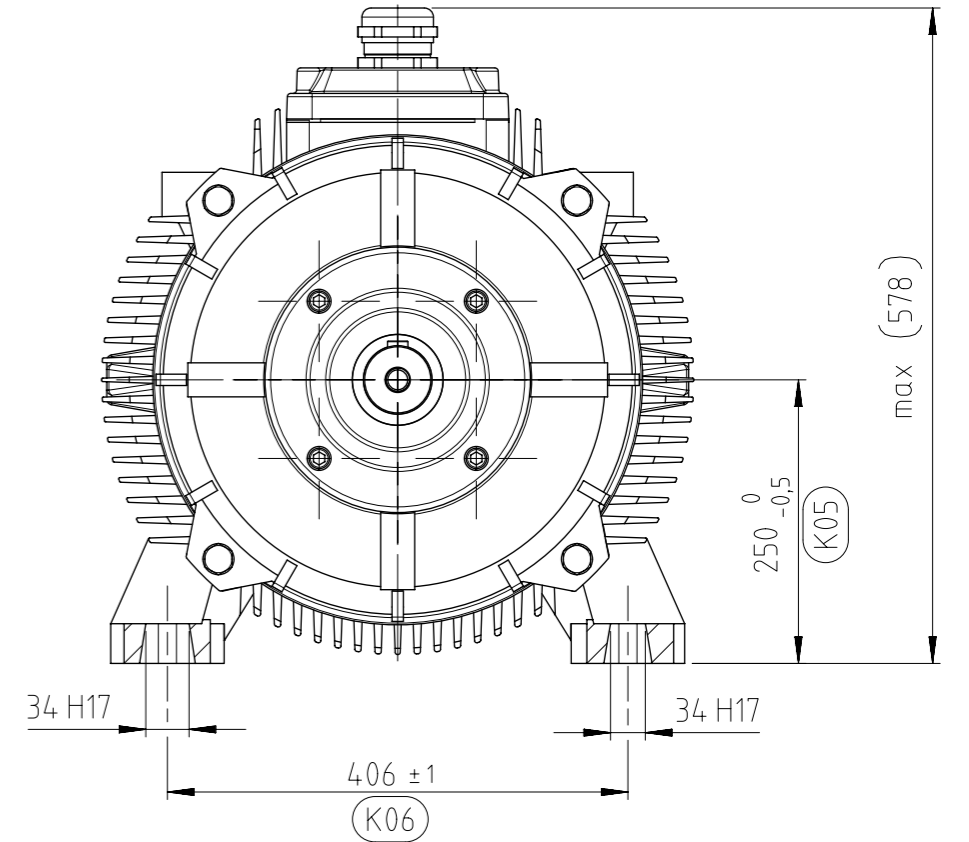
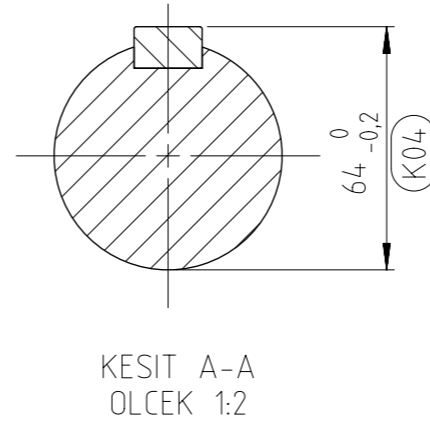
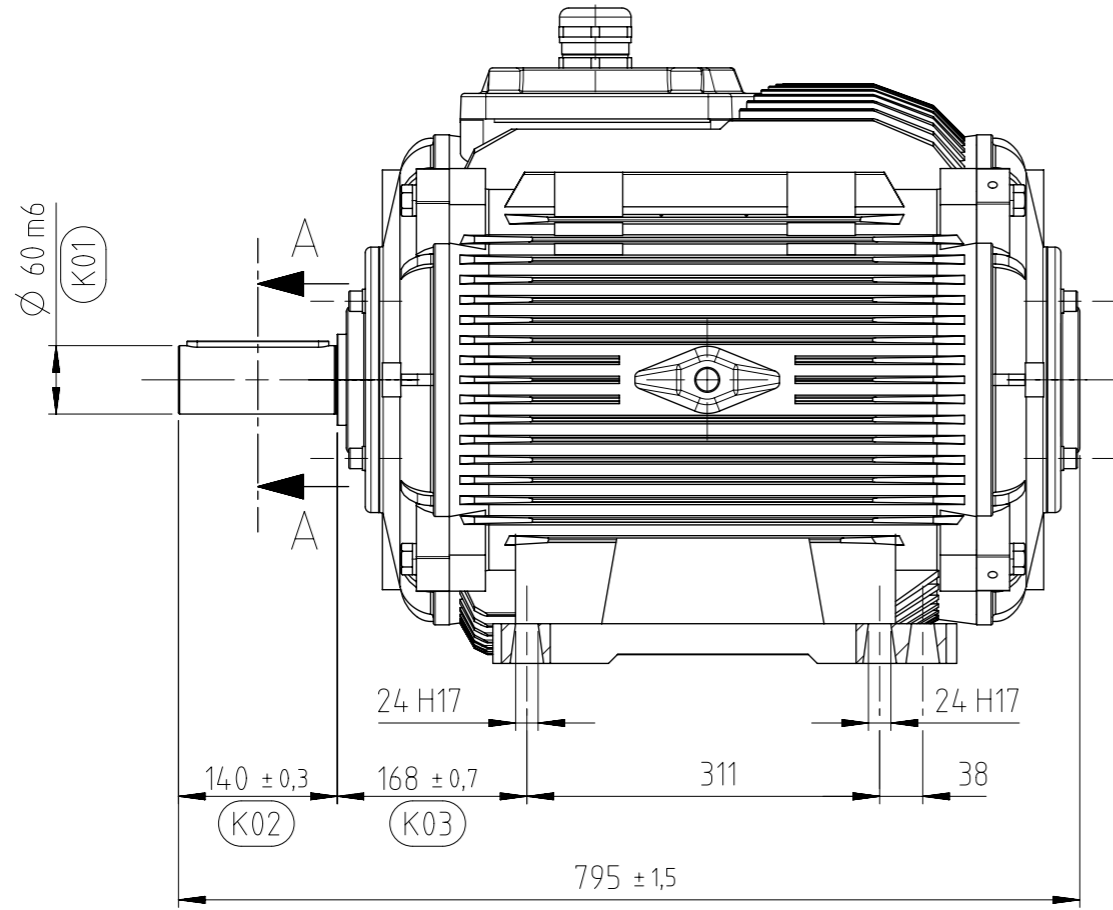
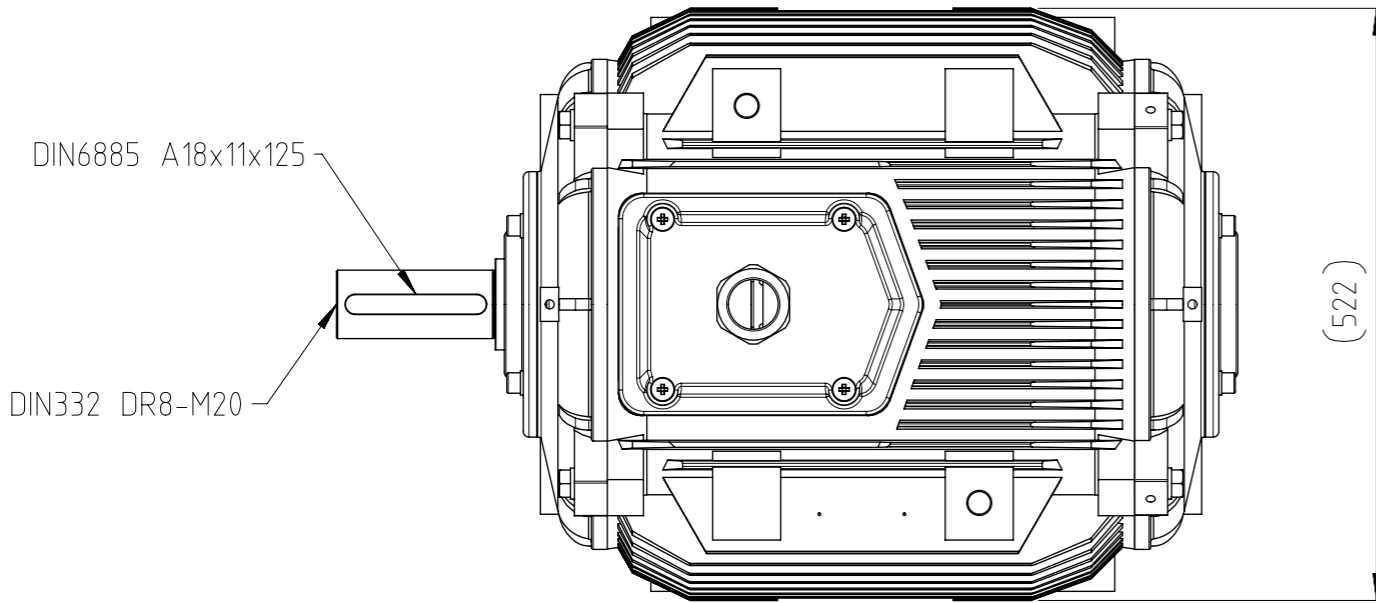
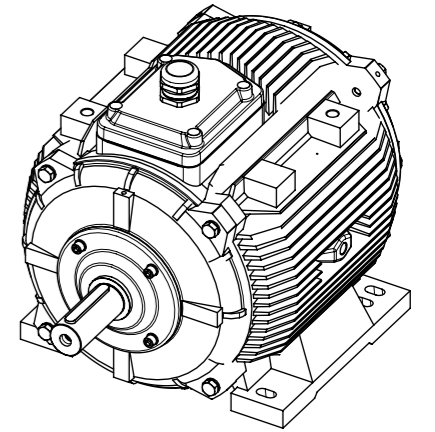

(K07) NOT: Mıl salgısı DIN EN 50347 e göre uygun olmalıdır.
DIN EN 50347 için 6411107xx nolu resme bakınız.
Max salgı değeri için "normal" sütununa bakınız.

Dimension (incl. runout and flatness) of drive end side and feet are according to DIN EN 50347

PARÇA/KOMPONENT VE BUNLARI OLUŞTURAN HAMMADDE, BOYA, KAPLAMA VS KL-00093 ARÇELİK KİMYASAL UYGUNLUK ŞARTNAMESİ'NE UYGUN OLMALIDIR. RAW MATERIAL, INCLUDING ALL THE ADDITIVES, PAINT, COATINGS ETC OF THE PART/COMPONENT SHALL CONFORM TO ARÇELİK PROCEDURE, KL-00093 CHEMICAL COMPLIANCE SPECIFICATIONS.

1	Yeni yayınlandı	AA	CR-136628	14.01.2020	E.S.
REV NO	DEĞİŞİKLİK	DEĞ KOD	YAYIN NO	REV.TARİHİ	İMZA

MALZEME	TARİH	14.01.2021	İMZA		WAT MOTOR SANAYİ VE TİCARET A.Ş.
	HAZIRLAYAN	E.SAYAR			
	KONTROL	B.SOLAK			
	KONTROL	C.FILIZ			
	ONAY	B.TERTUGRUL			

ÖLÇEK	3:20	DIS GORUNUS S2EP250 DTM 2 KUTUP	REFERANS RESİM NO
			SAYFA / TAMAMI 1/1 A3

	GENEL TOLERANSLAR(VERİLENLER DIŞINDA) ISO 2768-m			RESİM NO
	UZUNLUK	>= 6mm ±0,1	30-120mm ±0,3	
		6-30mm ±0,2	120-400mm ±0,5	1000-2000mm ±1,2
		>= 10mm ±1°	50-120mm ±20'	>= 400mm ±5'
	AÇI	10-50mm ±30'	120-400mm ±10'	

○ Oblong işareti, istatistiksel proses kontrolü yapılacak ölçüleri tarifler
Oblong sign is used for definiq statistical process control dimensions

Ⓚ K sembolü kalite kontrol ölçüleridir.
K symbol is used for Quality Control dimensions.