

NOT : Mil salgısı DIN EN 50347'ye uygun olmalıdır.
 DIN EN 50347 için 6411107xx nolu resme bakınız.
 Max salgı değeri için "normal" sütununa bakınız
 Dimension (incl. runout and flatness) of drive end side feet are according to DIN EN 50347

(K07)

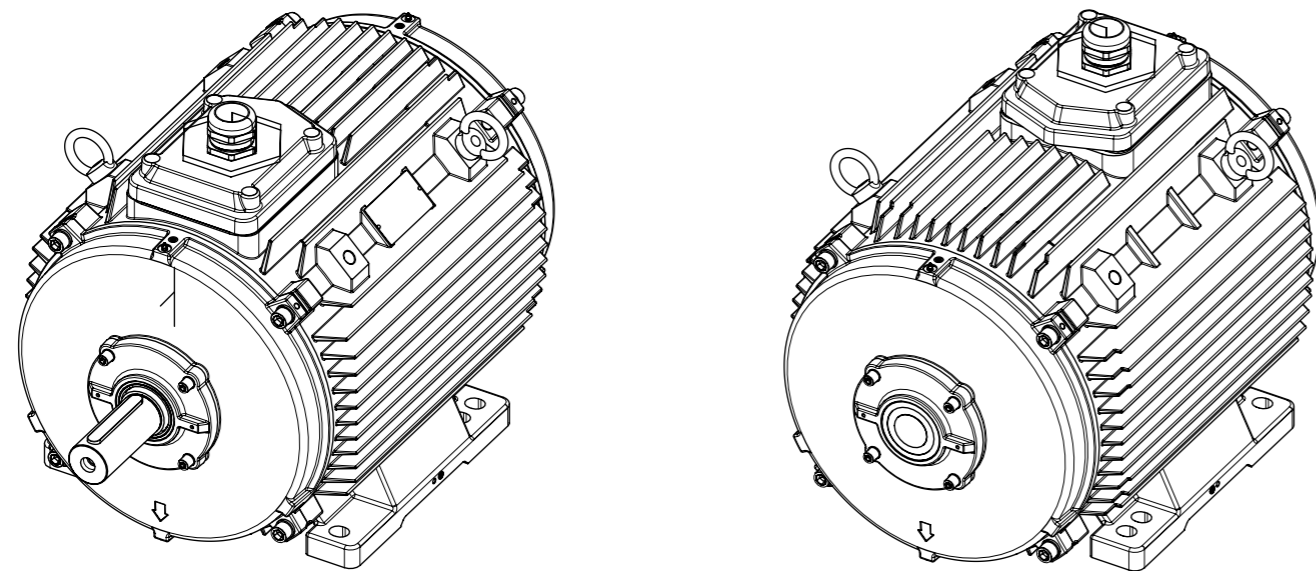

PARÇA/KOMPONENT VE BUNLARI OLUŞTURAN HAMMADDE, BOYA, KAPLAMA VS KL-00093 ARÇELİK KİMYASAL UYGUNLUK ŞARTNAMESİ'NE UYGUN OLMALIDIR.		RAW MATERIAL, INCLUDING ALL THE ADDITIVES, PAINT, COATINGS ETC OF THE PART/KOMPONENT SHALL CONFORM TO ARÇELİK PROCEDURE, KL-00093 CHEMICAL COMPLIANCE SPECIFICATIONS.	
TASARIM, MALZEME VE ÜRETİM PROSESİNDEKİ DEĞİŞİKLİKLERDEN ÖNCE ONAY GEREKLİDİR.		APPROVAL IS REQUIRED BEFORE DESIGN OR MATERIAL OR PROCESS CHANGES.	
1	Yeni yayınlandı	AA	CR*
REV NO	DEĞİŞİKLİK	DEĞ KOD	YAYIN NO
			REV.TARİHİ
			E.S.
			İMZA
MALZEME	TARİH	28.04.2025	İMZA
CAD	HAZIRLAYAN	E.SAYAR	
	KONTROL	E.SAYAR	
	KONTROL		
	ONAY	E.COSKUN	
ÖLÇEK	DIS GORUNUS SHG250M-2 B3 DTM		REFERANS RESİM NO
1:4	OUTLOOK VIEW SHG250-2 B3		SAYFA / TAMAMI 1/1 A3
UZUNLUK	GENEL TOLERANSLAR(VERİLENLER DIŞINDA) ISO 2768-m		
	>= 6mm	±0,1	30-120mm ±0,3
	6-30mm	±0,2	120-400mm ±0,5
AÇI	>= 10mm	±1°	50-120mm ±20'
	10-50mm	±30'	120-400mm ±10'
			RESİM NO
			6621523xx



WAT MOTOR
 SANAYİ VE TİCARET A.Ş.

○ Oblong işareti, istatistiksel proses kontrolü yapılacak ölçüleri tarifler
 Oblong sign is used for definiq statistical process control dimensions

Ⓚ K sembolü kalite kontrol ölçüleridir.
 K symbol is used for Quality Control dimensions.